

STATISCHE AFMETINGEN

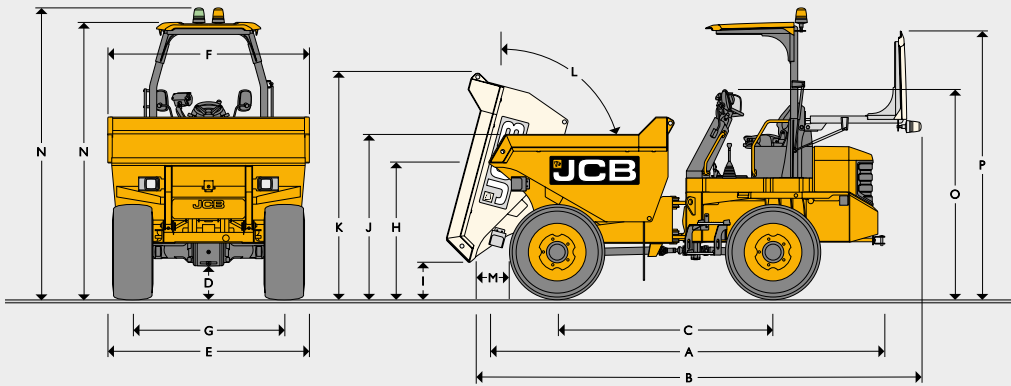

STATISCHE AFMETINGEN EN CAPACITEIT

A	Totale lengte	mm	3095
B	Totale lengte (ROPS of FOPS ingeklapt)	mm	3403
C	Wielbasis	mm	1500
D	Minimale bodemvrijheid	mm	263
E	Totale breedte (standaard smalle banden)	mm	1126
F	Breedte kiepbak	mm	980
G	Spoorbreedte (standaard smalle banden)	mm	860
I	Hoogte tot voorkant kiepbak (niet gekiept)	mm	1134/2259
H	Hoogte tot voorkant kiepbak (gekiept)	mm	452/1573
J	Overlaadhoogte	mm	1268/2392
K	Hoogte over kiepbak (gekiept)	mm	1865/3037
L	Kiephoek kiepbak	°	90
M	Losafstand voorkant	mm	391
	Losafstand zijkant	mm	-
	Draaicirkel tot buitenkant kiepbak	mm	2712
	Draaicirkel tot buitenkant banden	mm	2559
	Stuurhoek (+/-)	graden	39
	Pendelhoek	graden	15
N	Hoogte tot bovenkant ROPS (met/zonder zwaailicht)	mm	2792/2602
O	Hoogte met ingeklapte ROPS	mm	1624
P	Hoogte met ingeklapte ROPS/FOPS	mm	-

INHOUD

Veilig laadvermogen	kg	1000
Bedrijfgewicht	kg	1625
Kieptype		Voorste kieppunt – hoogste kieppunt
Inhoud kiepbak (waterinhoud)	L	307
Inhoud kiepbak (afgestreken)	L	454
Inhoud kiepbak (met kop)	L	554

TRANSMISSIE

Type	Hydrostatische pomp naar 4 hydraulische wielmotoren	
Bandenmaat	255 / 75 x 15,3 x 8 ply	
Aandrijving	Hydrostatisch IV / IA	
Max. rijsnelheid (onbeladen) e versnelling	mph (km/u)	7,4 (11,9)

ELEKTRISCH SYSTEEM

Systeemspanning	V	12
Capaciteit dynamo	A	40
Accucapaciteit	Ah	80

VULINHOUD

Hydraulische tank	L	28
-------------------	---	----

REMMEN

Bedrijfsrem	Hydrostatische dynamische remmen op achterwielmotoren	
Parkeerrem	Hydrostatische dynamische remmen op achterwielmotoren	

LADEN

Ingebouwde lader voor rechtstreekse aansluiting op AC-netvoeding		
Indicatieve oplaadduur - 20-80%, afhankelijk van omgevingsfactoren.	2 uur en 35 min. (bij 230 V)	
Externe snellader - 0-100% bij 415 V	1 uur en 40 min.	
Soort stekker laadkabel	16 A, 110 V (geel) 16 A, 230 V (blauw) 16 A, 415 V (rood)	

MOTOR

Motortype	3 fase AC permanente magneet	
Motorvermogen	7 kW continu, 20 kW piek	

KRACHTBRON

Accutype	Mangaan gelamineerd lithium-ion	
Bruto capaciteit	10 kWh	
Systeemspanning	48 V	
Geen uitstoot tijdens gebruik		